

NOTICE DE MONTAGE IMPLANTATION

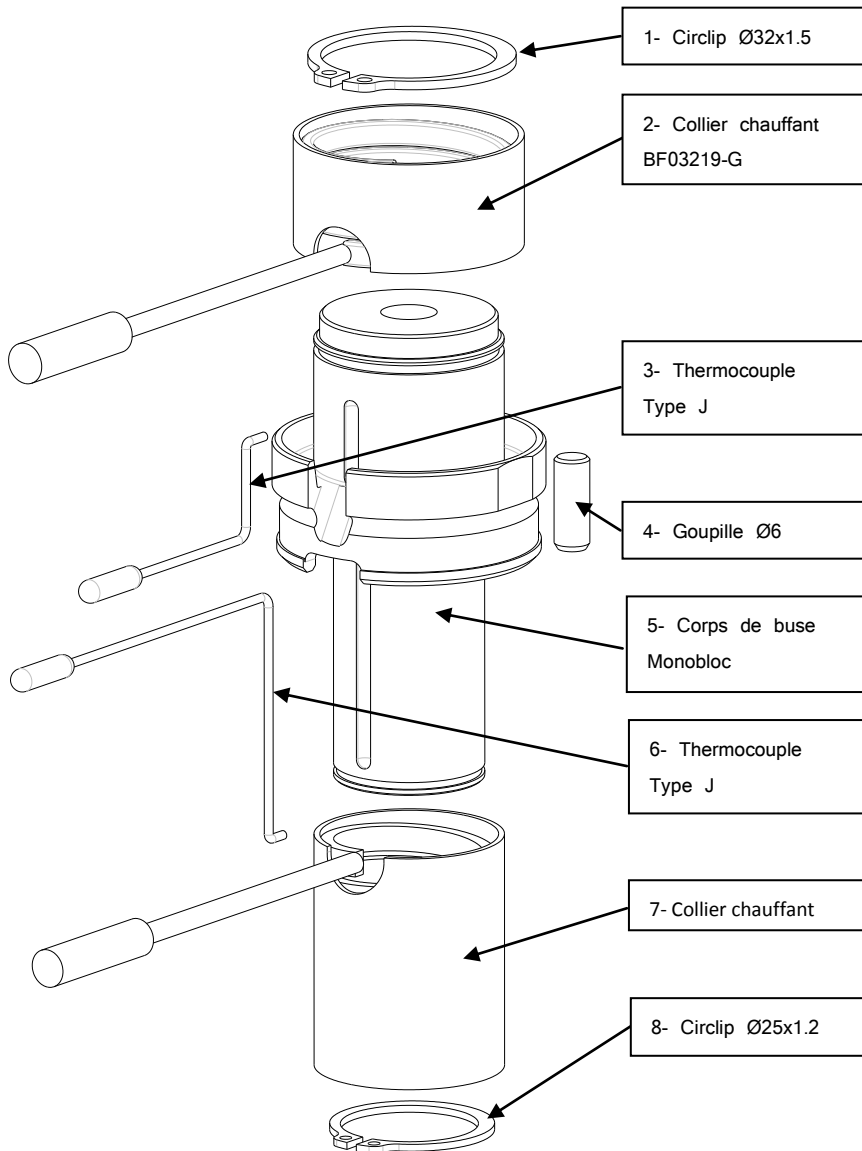

Couple de serrage des embouts :
 Embout 140Kg : 35 Nm
 Embout Carbure : 40 Nm à chaud

PROCEDURE DE MONTAGE - Buses Série SV9

1. Mettre en place le **thermocouple** (Rep. 6) sur le **corps de buse** (Rep. 5) dans le logement prévu à cet effet.
2. Mettre en place le **collier chauffant** (Rep. 7) en le faisant coulisser sur le corps jusqu'à ce qu'il soit en butée sous la tête de buse, et vérifier que le **thermocouple** reste bien en place (faire tourner le collier chauffant dans le sens anti-horaire pour faciliter la mise en place).
3. Maintenir l'ensemble à l'aide du **Circlip** (Rep. 8).
4. Mettre en place le **thermocouple** (Rep. 3) sur la **tête monobloc** (Rep. 4) dans le logement prévu à cet effet.
5. Mettre en place le **collier chauffant** (Rep. 2) en le faisant coulisser sur la tête jusqu'à ce qu'il soit en butée sur le Circlip, et vérifier que le **thermocouple** reste bien en place.
6. Maintenir l'ensemble à l'aide du **Circlip** (Rep. 1).
7. Visser l'**embout** de buse en respectant les couples de serrage indiqués.
8. Monter la buse dans la plaque après avoir vérifié l'état des surfaces d'appui.
9. Orienter la buse dans la plaque à l'aide de la **goupille Ø6** (Rep. 4) et faire passer les fils dans les rainures prévues à cet effet.
10. Vérifier le retrait de la buse par rapport au seuil d'injection (valeur du retrait donnée sur le plan).
11. Monter la plaque semelle et la rondelle de centrage pour maintenir l'ensemble dans le moule.